

**ΠΡΟΣΚΛΗΣΗ
ΣΥΜΜΕΤΟΧΗΣ ΣΕ ΔΙΑΔΙΚΑΣΙΑ ΥΠΟΒΟΛΗΣ ΠΡΟΣΦΟΡΩΝ**

Το ΣΥΣΤΗΜΑ ΕΝΑΛΛΑΚΤΙΚΗΣ ΔΙΑΧΕΙΡΙΣΗΣ ΜΕΤΑΧΕΙΡΙΣΜΕΝΩΝ ΕΛΑΣΤΙΚΩΝ ΕCOELASTICA σας καλεί να συμμετέχετε στη διαδικασία ηλεκτρονικής υποβολής προσφορών για το έργο «Συλλογή μεταχειρισμένων ελαστικών από σημεία του νομού Αττικής (Έργο 4) προσωρινή αποθήκευση και μεταφορά σε μονάδες αξιοποίησης».

A. ΟΡΟΙ ΣΥΜΜΕΤΟΧΗΣ

Οι συμμετέχοντες στη διαδικασία ηλεκτρονικής υποβολής προσφορών πρέπει να πληρούν τις παρακάτω προϋποθέσεις:

1. Να είναι εγγεγραμμένοι στο Ηλεκτρονικό Μητρώο Αποβλήτων (Η.Μ.Α.) του Υπουργείου Περιβάλλοντος & Ενέργειας) για τη δραστηριότητα Συλλογής και Μεταφοράς αποβλήτων (ΕΚΑ 16 01 03) και β) για την εγκατάσταση Παραλαβής, Αποθήκευσης αποβλήτων (ΕΚ 16 01 03)
2. Να διαθέτουν ασφαλιστήριο συμβόλαιο, με ασφαλιστική κάλυψη για τη ζημία τρίτων και για την επαναφορά του περιβάλλοντος στην πρότερη κατάσταση, σε περίπτωση ζημιάς, ύψους κατ' ελάχιστο 100.000 ευρώ ετησίως.
3. Να διαθέτουν αδειοδοτημένο χώρο προσωρινής αποθήκευσης ελαστικών τ.κ.ζ. ελάχιστης αποθηκευτικής ικανότητας 300tns εντός του νομού Αττικής, ο οποίος να έχει τις προδιαγραφές και τον εξοπλισμό που περιγράφεται στο ΠΑΡΑΡΤΗΜΑ 1. Επισυνάπτεται παράδειγμα διάταξης αποθηκευμένων ελαστικών. (ΠΑΡΑΡΤΗΜΑ 2). Σε περίπτωση που ο χώρος προσωρινής αποθήκευσης διαθέτει εξοπλισμό για δεματοποίηση θα πρέπει να αναφέρεται καθώς θα εκτιμηθεί ως πλεονέκτημα.
4. Να διαθέτουν πιστοποιητικό πυροπροστασίας σε ισχύ για το χώρο προσωρινής αποθήκευσης ελαστικών τ.κ.ζ.
5. Ο χώρος προσωρινής αποθήκευσης ελαστικών τ.κ.ζ. να είναι **τσιμεντοστρωμένος και να πληροί τους όρους του ΦΕΚ Β2217/6-4-2023.**
6. Να διαθέτουν τον ελάχιστο απαιτούμενο εξοπλισμό, ιδιόκτητο ή μισθωμένο, και συγκεκριμένα τουλάχιστον 4 φορτηγά χωρητικότητας τουλάχιστον 3 τόνων (κοινά, μη ανατρεπόμενα, με απόβαρο 5-10tns).
7. Να διαθέτουν τον κατάλληλο εξοπλισμό για τη μεταφόρτωση των ελαστικών τ.κ.ζ. όπου αυτό κρίνεται απαραίτητο (πχ οχήματα με αρπάγη).
8. Να διαθέτουν για κάθε όχημα συλλογής και μεταφοράς οδηγό και συνοδηγό, ώστε να είναι εφικτή η χειρονακτική φόρτωση των ελαστικών
9. Τα φυσικά ή νομικά πρόσωπα που θα συμμετέχουν στη διαδικασία ηλεκτρονικής υποβολής προσφορών θα πρέπει να μην έχουν λυθεί ή πτωχεύσει, να μην εκκρεμεί σε βάρος τους αίτηση πτώχευσης, να μην έχουν τεθεί και να μην βρίσκονται σε διαδικασία να τεθούν σε αναγκαστική διαχείριση ή εκκαθάριση.
10. Να μην ασκούν δραστηριότητες μηχανικής κοκκοποίησης, ενεργειακής αξιοποίησης ή ανάκτησης μεταχειρισμένων ελαστικών
11. Να μην ασκούν τη δραστηριότητα διάλυσης Ο.Τ.Κ.Ζ.
12. Να μην έχουν καταδικαστεί αμετάκλητα σε ποινή στερητική της ελευθερίας, διάρκειας μεγαλύτερης από ένα (1) έτος για το αδίκημα της ρύπανσης, της υποβάθμισης του

περιβάλλοντος καθώς και για εν γένει αδικήματα προβλεπόμενα από τη νομοθεσία περί προστασίας του περιβάλλοντος. Σε περίπτωση νομικών προσώπων τα παραπάνω πρέπει να συντρέχουν στο πρόσωπο του/των νομίμου/ων εκπροσώπου/ων.

Σε κάθε στάδιο της διαδικασίας αποκλείονται διαγωνιζόμενοι που καταθέτουν ελλιπή, ψευδή, ανακριβή ή εσφαλμένα στοιχεία.

B. ΠΕΡΙΓΡΑΦΗ ΤΟΥ ΕΡΓΟΥ - ΓΕΝΙΚΗ ΣΥΓΓΡΑΦΗ ΥΠΟΧΡΕΩΣΕΩΝ

Ο ΑΝΑΔΟΧΟΣ θα αναλάβει το έργο της συλλογής ελαστικών τ.κ.ζ. από τα σημεία συλλογής του νομού Αττικής, της φόρτωσης, μεταφοράς, προσωρινής αποθήκευσης, μεταφόρτωσης και παράδοσης των ελαστικών τ.κ.ζ. σύμφωνα με τις υποδείξεις της Ecoelastika ΑΕ στους χώρους που αναφέρονται στο σημείο Β.1 (τελικοί αποδέκτες και αποθηκευτικός χώρος συλλέκτη), σύμφωνα με την κατανομή του πίνακα Β.1 .

B.1 ΧΩΡΟΙ ΠΑΡΑΔΟΣΗΣ ΕΛΑΣΤΙΚΩΝ ΤΚΖ

1. Αποθηκευτικός χώρος συλλέκτη
2. ΕΛΒΑΝ ΑΒΕΕ Ασπρόπυργος Αττικής
3. ΑΞΕΛ ΕΠΕ Μαγούλα Αττικής
4. ΕΛΚΑΝ ΜΑΒΕΕ, Ασπρόπυργος Αττικής
5. ΤΙΤΑΝ ΑΕ Καμάρι Βοιωτίας(ελαστικά επιβατικών οχημάτων, εξωτερικής διαμέτρου μέχρι 60cm και ύψους 30cm)
6. HERCO ΑΕ ΒΙΠΕ Πατρών
7. ΒΙΟΤΡΟΧΟΣ ΑΕ Λάρισα
8. Τελικός Αποδέκτης εντός του Ν. Αττικής

B. 2 ΠΙΝΑΚΑΣ ΕΒΔΟΜΑΔΙΑΙΑΣ ΚΑΤΑΝΟΜΗΣ ΠΟΣΟΤΗΤΑΣ ΜΕΤΑΧΕΙΡΙΣΜΕΝΩΝ ΕΛΑΣΤΙΚΩΝ ΑΝΑ ΜΟΝΑΔΑ

ΤΕΛΙΚΟΣ ΑΠΟΔΕΚΤΗΣ	ΠΟΙΟΤΙΚΑ ΧΑΡΑΚΤΗΡΙΣΤΙΚΑ ΜΕΤΑΧΕΙΡΙΣΜΕΝΩΝ ΕΛΑΣΤΙΚΩΝ		
	Ελαστικά Κατηγορίας Α με τα ειδικά ποιοτικά χαρακτηριστικά	Ελαστικά κατηγοριών Α, Β, Γ, Δ2 πλην αυτών με τα ειδικά ποιοτικά χαρακτηριστικά	Ελαστικά κατηγορίας Δ1
Αποθηκευτικός Χώρος Συλλέκτη	0%	20%	100%
ΤΙΤΑΝ ΑΕ	100%	0%	0%
ΕΛΒΑΝ ΑΒΕΕ, ΑΞΕΛ ΕΠΕ	0%	55%	0%
TYRES HERCO ΑΕ	0%	10%	0%

ΒΙΟΤΡΟΧΟΣ ΑΕ		15%	0%
Τελικός αποδέκτης *	0%	0%	100%

*Αφορά τελικό αποδέκτη πλέον των παραπάνω

B. 3 ΔΙΑΡΚΕΙΑ ΣΥΜΒΑΣΗΣ: 1 έτος.

Δυνατότητα ανανέωσης για ένα (1) μόνο επιπλέον έτος, με τους ίδιους όρους και δυνατότητα αναπροσαρμογής ανταλλάγματος σύμφωνα με τον τύπο αναπροσαρμογής της σύμβασης συνεργασίας

B.4 ΣΗΜΕΙΑ ΣΥΛΛΟΓΗΣ

Σημεία συλλογής είναι τα καταστήματα βουλκανιζατέρ και τα συνεργεία του Νομού που εξυπηρετούνται από την ECOELASTIKA.

Ακολουθεί πίνακας με τους Δήμους στους οποίους βρίσκονται τα σημεία συλλογής που αφορούν το παρόν έργο, την ενδεικτική κατανομή της ετήσιας εκτιμώμενης ποσότητας ελαστικών τ.κ.ζ. καθώς και το πλήθος των σημείων συλλογής που συνεργάζονται κατά το χρόνο της παρούσας προκήρυξης με την ECOELASTIKA:

ΝΟΜΟΣ	ΔΗΜΟΣ	ΠΟΣΟΤΗΤΑ (tns)	ΠΛΗΘΟΣ ΣΗΜΕΙΩΝ ΣΥΛΛΟΓΗΣ
Αττικής-Κεντρικού Τομέα Αθηνών	Δ. Φιλαδέλφειας - Χαλκηδόνος	247	11
Αττικής-Ανατολικής Αττικής	Δ. Αχαρνών	393	27
Αττικής-Ανατολικής Αττικής	Δ. Βάρης - Βούλας - Βουλιαγμένης	173	7
Αττικής-Ανατολικής Αττικής	Δ. Διονύσου	229	10
Αττικής-Ανατολικής Αττικής	Δ. Κρωπίας	211	15
Αττικής-Ανατολικής Αττικής	Δ. Λαυρεωτικής	280	7
Αττικής-Ανατολικής Αττικής	Δ. Μαραθώνος	117	11
Αττικής-Ανατολικής Αττικής	Δ. Μαρκοπούλου Μεσογαίας	177	9
Αττικής-Ανατολικής Αττικής	Δ. Παιανίας	372	16
Αττικής-Ανατολικής Αττικής	Δ. Παλλήνης	385	26
Αττικής-Ανατολικής Αττικής	Δ. Ραφήνας - Πικερμίου	69	5
Αττικής-Ανατολικής Αττικής	Δ. Σαρωνικού	124	9
Αττικής-Ανατολικής Αττικής	Δ. Σπάτων - Αρτέμιδος	113	8
Αττικής-Βορείου Τομέα Αθηνών	Δ. Αγίας Παρασκευής	130	13
Αττικής-Βορείου Τομέα Αθηνών	Δ. Κηφισιάς	242	17
Αττικής-Βορείου Τομέα Αθηνών	Δ. Μεταμορφώσεως	183	22
Αττικής-Βορείου Τομέα Αθηνών	Δ. Παπάγου - Χολαργού	74	2
Αττικής-Βορείου Τομέα Αθηνών	Δ. Πεντέλης	51	3

Σύνολο	3569	218
--------	-------------	------------

B.5 ΠΟΙΟΤΙΚΑ ΧΑΡΑΚΤΗΡΙΣΤΙΚΑ

Τα ποιοτικά χαρακτηριστικά των ελαστικών τ.κ.ζ. που θα παραλαμβάνει ο ΑΝΑΔΟΧΟΣ και εν συνεχεία θα μεταφέρει και θα παραδίδει στις μονάδες αξιοποίησης είναι τα εξής:

Κατηγορία Α:

- *Ελαστικά επιβατικών αυτοκινήτων (επιβατικά λάστιχα και λάστιχα 4Χ4)*
- *Ελαστικά εμπορικών οχημάτων με ονομαστική (εσωτερική) διάμετρο ζάντας μικρότερη από 17,5 ίντσες.*
- *Ελαστικά αγροτικών τρακτέρ συμβατικά (diagonal) για μπροστινούς τροχούς*
- *Ελαστικά βιομηχανικών και ανυψωτικών οχημάτων (πνευματικά) με ονομαστική (εσωτερική) διάμετρο ζάντας μικρότερη ή ίση με 12 ίντσες*

Μέσο βάρος: 8 kg

Κατηγορία Β:

- *Ελαστικά εμπορικών οχημάτων με ονομαστική (εσωτερική) διάμετρο ζάντας μεγαλύτερη ή ίση με 17,5 ίντσες.*
- *Ελαστικά αγροτικών τρακτέρ για οπίσθιους τροχούς κίνησης με εξωτερική διάμετρο έως 1400mm*
- *Ελαστικά βιομηχανικών οχημάτων (πνευματικά-industrial) με ονομαστική (εσωτερική) διάμετρο ζάντας μεγαλύτερη από 12 ίντσες και με εξωτερική διάμετρο έως 1400mm*

Μέσο βάρος: 50 kg

Κατηγορία Γ:

- *Ελαστικά moto*

Μέσο βάρος: 4kg

Κατηγορία Δ1:

- *Ελαστικά χωματουργικών οχημάτων και οχημάτων έργου* (Grader, Loader, RDT, ADT, Crane, MechanicalHandling) έως 1600mm*

Μέσο βάρος 150kg

Κατηγορία Δ2:

- *Ελαστικά αγροτικών οχημάτων με εξωτερική διάμετρο μεγαλύτερη από 1400mm έως 1600mm*
- *Ελαστικά βιομηχανικών οχημάτων (πνευματικά-industrial) με εξωτερική διάμετρο από 1400mm έως 1600mm*

Μέσο βάρος 100kg

Ελαστικά οποιασδήποτε κατηγορίας με εξωτερική διάμετρο ίση ή μεγαλύτερη από 1600mm καθώς και τα συμπαγή ελαστικά βιομηχανικών οχημάτων εξαιρούνται από τις παραπάνω κατηγορίες και δεν είναι υπεύθυνη η Ecoelastika για την διαχείρισή τους.

Τα ελαστικών τ.κ.ζ. διαφόρων διαστάσεων καταλαμβάνουν κατά μέσο όρο 150kg/m³.

Τα ελαστικών τ.κ.ζ. που θα συλλέγονται από τον ΑΝΑΔΟΧΟ και θα παραδίδονται στις μονάδες αξιοποίησης θα είναι ολόκληρα και καθαρά, δε θα περιέχουν νερά και θα είναι απαλλαγμένα ξένων υλών (όπως π.χ. ζάντες, σαμπρέλες, ξύλα, πλαστικά, πέτρες, νερό και γενικά διάφορα άλλα απορρίμματα). Η απομάκρυνση των τυχόν ξένων σωμάτων από τα μεταχειρισμένα ελαστικά που έχουν συλλεχθεί, θα γίνεται με μέριμνα του ΑΝΑΔΟΧΟΥ.

Ο ΑΝΑΔΟΧΟΣ θα έχει ευθύνη για τον έλεγχο των ποιοτικών χαρακτηριστικών των παραλαμβανόμενων ελαστικών τ.κ.ζ.

B.6 ΔΙΑΔΙΚΑΣΙΑ ΠΑΡΑΛΑΒΗΣ - ΠΑΡΑΔΟΣΗΣ

Τα σημεία συλλογής απευθύνονται στην ECOELASTIKA όταν έχουν διαθέσιμες ποσότητες ελαστικών τ.κ.ζ. για συλλογή. Η ECOELASTIKA καταχωρεί τη σχετική παραγγελία στο ηλεκτρονικό σύστημα που διαθέτει για την παρακολούθηση των παραγγελιών συλλογής ελαστικών τ.κ.ζ.. Ο ΑΝΑΔΟΧΟΣ έχει υποχρέωση να παρακολουθεί καθημερινά on line τις παραγγελίες στο σύστημα της ECOELASTIKA προκειμένου να ενημερώνεται για τις εκκρεμείς παραγγελίες. Η ελάχιστη συλλεγόμενη ποσότητα από τα σημεία συλλογής, εφόσον αυτή είναι διαθέσιμη, είναι **60 ελαστικά Α κατηγορίας ή/και 10 ελαστικά Β κατηγορίας ή/και 45 ελαστικά Γ κατηγορίας** και η συλλεγόμενη ποσότητα από κάθε σημείο συλλογής είναι επιθυμητό να μη ξεπερνά τα **250 ελαστικά αυτοκινήτων ή/και 40 ελαστικά φορτηγών ή/και 20 ελαστικά κατηγορίας Δ2**. Ο ΑΝΑΔΟΧΟΣ υποχρεούται να συλλέγει τα ελαστικών τ.κ.ζ. κατά τη διάρκεια του ωραρίου λειτουργίας των καταστημάτων και εντός **3 ημερών** από την ημέρα της παραγγελίας. Κατά την παραλαβή των ελαστικών τ.κ.ζ. από τα σημεία συλλογής ο ΑΝΑΔΟΧΟΣ υποχρεούται να εφαρμόζει το on line σύστημα παρακολούθησης παραδόσεων και παραλαβών ελαστικών τ.κ.ζ. και να προβαίνει σε ηλεκτρονική καταγραφή των παραδιδόμενων –παραλαμβανόμενων ποσοτήτων ελαστικών τ.κ.ζ. Για το σκοπό αυτό η ECOELASTIKA θα παραδώσει στον ΑΝΑΔΟΧΟ κατάλληλο εξοπλισμό. Ο ΑΝΑΔΟΧΟΣ θα πρέπει να είναι σε θέση να χειρίζεται τον τεχνικό εξοπλισμό και το online σύστημα της ECOELASTIKA. Σε περίπτωση τεχνικού προβλήματος το έργο θα εκτελείται με προτυπωμένα έντυπα παράδοσης - παραλαβής και τις σχετικές οδηγίες της ECOELASTIKA.

Ο ΑΝΑΔΟΧΟΣ έχει την ευθύνη για το σχεδιασμό και την οργάνωση του έργου της συλλογής και μεταφοράς (οργάνωση δρομολογίων, μεταφορικά μέσα), υπό τον όρο ότι εκπληρώνει τις συμβατικές υποχρεώσεις του προς την ECOELASTIKA. Κατά την οργάνωση των εργασιών συλλογής ο ΑΝΑΔΟΧΟΣ θα λαμβάνει μέριμνα ώστε, κατά το μέτρο που είναι εφικτό, να εξυπηρετεί χρονικά τα σημεία συλλογής, σύμφωνα με την ημερομηνία που έχει καταγραφεί το αίτημά τους. Η ΕΤΑΙΡΕΙΑ έχει το δικαίωμα αποστολής προγράμματος εκτέλεσης παραγγελιών, το οποίο ο ΑΝΑΔΟΧΟΣ οφείλει να τηρεί.

Για την παράδοση των ελαστικών τ.κ.ζ. από τον ΑΝΑΔΟΧΟ στους στις μονάδες αξιοποίησης παρέχεται από την ECOELASTIKA πρόγραμμα ημερήσιων παραδόσεων που θα καθορίζει κάθε

φορά την ημέρα παράδοσης των φορτίων. Η ECOELASTIKA έχει εγκαταστήσει στους τελικούς αποδέκτες αυτοματοποιημένο σύστημα ζύγισης. Το ίδιο σύστημα θα εγκατασταθεί και στον Αποθηκευτικό Χώρο του Συλλέκτη. Τα φορτία που παραδίδονται από τον ΑΝΑΔΟΧΟ στις μονάδες αξιοποίησης θα πρέπει να ζυγίζονται και να καταχωρούνται αποκλειστικά και μόνο με το σύστημα ζύγισης. Δε θα γίνονται αποδεκτά ζυγολόγια εκτός του συστήματος ζύγισης και ελέγχου.

B.7 ΤΙΜΟΛΟΓΗΣΗ ΚΑΙ ΚΑΤΑΒΟΛΗ ΑΝΤΑΛΛΑΓΜΑΤΟΣ

Ο ΑΝΑΔΟΧΟΣ θα τιμολογεί ανά μήνα το αντάλλαγμα για το έργο της συλλογής και μεταφοράς, βάσει του βάρους (tn) των ελαστικών τ.κ.ζ. που παραδίδονται στις μονάδες αξιοποίησης. Επιπλέον ο ΑΝΑΔΟΧΟΣ θα τιμολογεί ανά μήνα το αντάλλαγμα για την προσωρινή αποθήκευση των ελαστικών τ.κ.ζ που εισέρχονται στον αποθηκευτικό χώρο του Αναδόχου, το οποίο ανέρχεται σε Ευρώ 30/tn. Ο ΑΝΑΔΟΧΟΣ θα τιμολογεί ανά μήνα το αντάλλαγμα , βάσει του βάρους (tn) των μεταχειρισμένων ελαστικών που παραδίδονται στις μονάδες αξιοποίησης. Το αντάλλαγμα δύναται να αναπροσαρμόζεται ανάλογα με τις ημέρες εξυπηρέτησης των σημείων συλλογής σύμφωνα με όσα αναγράφονται στη σύμβαση συνεργασίας. Το βάρος θα προκύπτει από τα ζυγολόγια που θα εκδίδονται με το on line σύστημα ζύγισης και ελέγχου. Το βάρος των ελαστικών τ.κ.ζ. που παραδίδονται στις μονάδες τελικής αξιοποίησης θα ελέγχεται από την ECOELASTIKA με βάση το μέσο βάρος των τεμαχίων ελαστικών που παραλαμβάνονται από τα σημεία συλλογής. Το μέσο βάρος ανά κατηγορία είναι 8kg για την Κατηγορία Α, 50 kg για την Κατηγορία Β, 4kg για την Κατηγορία Γ, 150kg για την Κατηγορία Δ1 και 100kg για την κατηγορία Δ2. Γίνονται αποδεκτές από την ECOELASTIKA αποκλίσεις μέχρι 5%. Με τον ίδιο τρόπο θα ελέγχεται το βάρος των ελαστικών τ.κ.ζ που παραδίδονται στον αποθηκευτικό χώρο του Αναδόχου. Το αντάλλαγμα καταβάλλεται εντός 60 ημερών από το τέλος του μήνα έκδοσης του τιμολογίου.

Για την πληρέστερη ενημέρωση των συμμετεχόντων επισυνάπτεται σχέδιο σύμβασης συνεργασίας (ΠΑΡΑΡΤΗΜΑ 3).

Γ. ΔΙΑΔΙΚΑΣΙΑ ΥΠΟΒΟΛΗΣ ΣΥΜΜΕΤΟΧΗΣ – ΚΑΤΑΛΗΚΤΙΚΗ ΗΜΕΡΟΜΗΝΙΑ

Δικαίωμα συμμετοχής στο διαγωνισμό έχουν τα φυσικά και νομικά πρόσωπα που πληρούν τις προϋποθέσεις συμμετοχής.

Όσοι ενδιαφέρονται να συμμετέχουν στον διαγωνισμό μπορούν να δηλώσουν συμμετοχή είτε για ένα από τα έξι έργα (1 έως 6) είτε για περισσότερα έργα, επιλέγοντας σύμφωνα με τους παρακάτω περιορισμούς:

- Για ένα (οποιοδήποτε) έργο από τα έργα 1 έως 6
- Για τα έργα 1 και 2
- Για τα έργα 1 και 3
- Για τα έργα 2 και 4
- Για τα έργα 3 και 4

Τα έργα 5 και 6 μπορούν να προστεθούν (είτε μαζί είτε χωριστά) σε όλες τις παραπάνω επιλογές

Στην περίπτωση επιλογής περισσότερο του ενός έργου, οι υποψήφιοι οφείλουν να διαθέτουν αδειοδοτημένο χώρο προσωρινής αποθήκευσης ελαστικών τ.κ.ζ. ελάχιστης αποθηκευτικής ικανότητας 500tns εντός του νομού Αττικής.

Όσοι επιθυμούν να υποβάλλουν προσφορά οφείλουν να αποστείλουν ηλεκτρονικά στην διεύθυνση email : procurement@ecoelastika.gr της ΕΤΑΙΡΕΙΑΣ, φάκελο ο οποίος να περιέχει:

- Σύντομη περιγραφή της εταιρείας και εμπειρία σε αντίστοιχα έργα
- Τα δικαιολογητικά σύμφωνα με το σημείο Δ της πρόσκλησης έως το αργότερο 16/12/2024 (καταληκτική ημερομηνία).

Όσοι από τους ενδιαφερόμενους κριθεί ότι πληρούν τους όρους της πρόσκλησης θα επιλεγούν από την **ΕΤΑΙΡΕΙΑ** για τη δεύτερη φάση, κατά την οποία θα πρέπει να αποστείλουν οικονομικές προσφορές για το έργο εντός της προθεσμίας που θα οριστεί από την **ΕΤΑΙΡΕΙΑ**. Οι οικονομική προσφορά θα ισχύει και θα δεσμεύει τον προσφέροντα ε ν ε ν ή ν τ α (90) ημέρες από την καταληκτική ημερομηνία υποβολής της. Διευκρινίζεται ότι η οικονομική προσφορά θα αφορά το έργο της συλλογής των μεταχειρισμένων ελαστικών από τα σημεία συλλογής και τη μεταφορά τους στους χώρους που αναφέρονται στο σημείο Β1. Για την προσωρινή αποθήκευση των ελαστικών τέλους κύκλου ζωής στον χώρο αποθήκευσης θα καταβάλλεται από την Ecoelastika αντάλλαγμα 30€/τόνο υπό την προϋπόθεση ότι τα ελαστικά αυτά θα προωθούνται ολόκληρα σε τελικούς αποδέκτες εντός και εκτός Αττικής . Για τη μεταφορά των ελαστικών ΤΚΖ από τον χώρο προσωρινής αποθήκευσης προς τελικούς αποδέκτες εντός του νομού Αττικής δε θα ισχύει επιπλέον αντάλλαγμα.

Ε. ΑΞΙΟΛΟΓΗΣΗ ΠΡΟΣΦΟΡΩΝ - ΚΡΙΤΗΡΙΑ ΕΠΙΛΟΓΗΣ

Οι φάκελοι των συμμετεχόντων που θα δώσουν οικονομική προσφορά αξιολογούνται με βάση τα παρακάτω κριτήρια:

- Τιμή 70%.
- Βαθμολογία με βάση την συνολική αξιολόγηση της πρότασης 30%.

Τα κριτήρια της αξιολόγησης είναι: 1. ΚΑΤΑΛΛΗΛΟΤΗΤΑ ΟΧΗΜΑΤΩΝ	3%
2. ΜΙΣΘΩΜΕΝΟΣ ΕΞΟΠΛΙΣΜΟΣ	1%
3. ΟΧΗΜΑΤΑ ΜΕ ΑΡΠΑΓΗ	1%
4. ΟΧΗΜΑΤΑ ΜΕ ΥΔΡΑΥΛΙΚΗ ΠΟΡΤΑ	3%
5. ΠΡΟΗΓΟΥΜΕΝΗ ΕΜΠΕΙΡΙΑ ΣΤΟ ΧΩΡΟ ΤΩΝ ΜΕΤΑΦΟΡΩΝ	1%

6. ΠΡΟΗΓΟΥΜΕΝΗ ΕΜΠΕΙΡΙΑ ΣΤΗ ΣΥΛΛΟΓΗ ΚΑΙ ΜΕΤΑΦΟΡΑ ΑΠΟΒΛΗΤΩΝ	1%
7. ΠΡΟΗΓΟΥΜΕΝΗ ΣΥΝΕΡΓΑΣΙΑ ΜΕ ΕCOΕΛΑΣΤΙΚΑ	3%
8. ISO 9001:2008 ΠΙΣΤΟΠΟΙΗΤΙΚΟ ΔΙΑΧΕΙΡΙΣΗΣ ΠΟΙΟΤΗΤΑΣ	1%
9. ISO 14001:2004 ΠΙΣΤΟΠΟΙΗΤΙΚΟ ΔΙΑΧΕΙΡΙΣΗΣ ΠΕΡΙΒΑΛΛΟΝΤΟΣ	1%
10. ΑΝΑΘΕΣΗ ΜΕΡΟΥΣ ΣΥΜΒΑΣΗΣ ΣΕ ΥΠΕΡΓΟΛΑΒΟ	-1%
11. ΕΥΚΟΛΙΑ ΣΤΗΝ ΕΠΙΚΟΙΝΩΝΙΑ - ΓΡΑΦΕΙΟ ΚΙΝΗΣΗΣ	1%
12. ΔΙΑΣΥΝΔΕΣΗ ΣΤΟ ΔΙΑΔΙΚΤΥΟ	1%
13. ΕΞΟΙΚΕΙΩΣΗ ΜΕ ΝΕΕΣ ΤΕΧΝΟΛΟΓΙΕΣ	1%
14. ΠΛΗΡΟΤΗΤΑ ΔΙΚΑΙΟΛΟΓΗΤΙΚΩΝ	1%
15. ΕΜΠΡΟΘΕΣΜΗ ΥΠΟΒΟΛΗ ΔΙΚΑΙΟΛΟΓΗΤΙΚΩΝ	1%
16. ΑΞΙΟΛΟΓΗΣΗ ΣΥΝΑΝΤΗΣΗΣ ΜΕ ΥΠΟΨΗΦΙΟ ΑΝΑΔΟΧΟ	3%
17. ΔΙΑΠΡΑΓΜΑΤΕΥΣΗ ΜΕ ΥΠΟΨΗΦΙΟ ΑΝΑΔΟΧΟ	2%
18. ΑΞΙΟΛΟΓΗΣΗ ΕΡΩΤΗΜΑΤΟΛΟΓΙΟΥ	1%
19. ΕΝΤΟΠΙΟΤΗΤΑ ΣΥΛΛΕΚΤΗ	1%
	2%

20. ΠΑΛΑΙΟΤΗΤΑ ΟΧΗΜΑΤΩΝ - ΚΑΤΑΤΑΞΗ EURO	
21. ΕΞΟΠΛΙΣΜΟΣ ΔΕΜΑΤΟΠΟΙΗΣΗΣ	2%

Δ. ΔΙΚΑΙΟΛΟΓΗΤΙΚΑ ΣΥΜΜΕΤΟΧΗΣ ΣΤΟΝ ΔΙΑΓΩΝΙΣΜΟ

Για τη συμμετοχή στον διαγωνισμό σύμφωνα με το μέρος Α της Προκήρυξης (Όροι Συμμετοχής) οι συμμετέχοντες πρέπει να υποβάλουν τα παρακάτω δικαιολογητικά:

1. Αποδεικτικό εγγραφής/καταχώρησης στο Ηλεκτρονικό Μητρώο Αποβλήτων (Η.Μ.Α.) του Υπουργείου Περιβάλλοντος & Ενέργειας
2. Ασφαλιστήριο συμβόλαιο, με ασφαλιστική κάλυψη για τη ζημία τρίτων και για την επαναφορά του περιβάλλοντος στην πρότερη κατάσταση, σε περίπτωση ζημιάς, ύψους κατ' ελάχιστο 100.000 ευρώ ετησίως.
3. Ο χώρος προσωρινής αποθήκευσης να πληροί τους όρους της κείμενης νομοθεσίας https://www.ecoelastika.gr/wp-content/uploads/2023/04/FEK-2023-Tefxos-B-02217-downloaded-07_04_2023.pdf και ειδικότερα όσα αναφέρονται στο Άρθρο 10.
4. Άδεια χώρου προσωρινής αποθήκευσης μεταχειρισμένων ελαστικών
5. Πιστοποιητικό Πυροπροστασίας
6. Συμβόλαια (Αγοράς ή μίσθωσης) για τον αποθηκευτικό χώρο από τα οποία να προκύπτει η έκταση καθώς και τοπογραφικό διάγραμμα
7. Εξοπλισμός Δεματοποίησης (περιγραφή, προδιαγραφές)
8. Αποδεικτικά στοιχεία του ελάχιστου απαιτούμενου μηχανολογικού εξοπλισμού που έχει στην κυριότητά του & είναι ιδιοκτήτης. Ως αποδεικτικά στοιχεία νοούνται: επικυρωμένα αντίγραφα αδειών κυκλοφορίας, βιβλιαρίων μεταβολών, εγκρίσεις τύπου, ή προτιμολόγια αγοράς. Σε περίπτωση που ο ελάχιστος απαιτούμενος μηχανολογικός εξοπλισμός δεν είναι ιδιόκτητος, στην ως άνω δήλωση, είναι υποχρεωμένος να καταθέσει, τα μισθωτήρια συμβόλαια ενοικίασης του εξοπλισμού ή βεβαίωση πρόθεσης συνεργασίας για μίσθωση του εξοπλισμού από τον ιδιοκτήτη του, για διάστημα τουλάχιστον εννέα (9) μηνών, καθώς και αποδεικτικά στοιχεία από τα οποία να τεκμηριώνεται ότι, ο ιδιοκτήτης έχει, κατά την ημερομηνία υπογραφής της σύμβασης στην πλήρη κυριότητά του τον ελάχιστο απαιτούμενο μηχανολογικό εξοπλισμό
9. Πιστοποιητικά συμμόρφωσης με τα απαιτούμενα πρότυπα διασφάλισης ποιότητας ή πρότυπα περιβαλλοντικής διαχείρισης εφόσον διαθέτει κάποιο από αυτά
10. Για τα προβλεπόμενα από τα σημεία 9- 12των όρων συμμετοχής υποβάλλεται υπεύθυνη δήλωση από τους συμμετέχοντες. Ο ΑΝΑΔΟΧΟΣ του έργου θα πρέπει να προσκομίσει τα σχετικά πιστοποιητικά (πιστοποιητικά περί μη πτωχεύσεως, μη κατάθεσης αίτησης για πτώχευση, μη θέσεως σε αναγκαστική διαχείριση, μη λύσεως και μη θέσεως σε εκκαθάριση) καθώς και αντίγραφο του ποινικού μητρώου του ή σε περίπτωση νομικού προσώπου αντίγραφο ποινικού μητρώου του/των νομίμου/ων εκπροσώπου/ων.

Τα αρχεία που θα αποστείλουν οι υποψήφιοι ανάδοχοι θα φέρουν την παρακάτω περιγραφή:
Attiki_1_ και τον αριθμό που αντιστοιχεί στα δικαιολογητικά που αναφέρονται στο παραπάνω παράρτημα

Στην περίπτωση που αντιστοιχούν πλέον του ενός αρχεία ανά δικαιολογητικό τότε στην παραπάνω περιγραφή θα προσθέτουν _a,b, c κλπ.

Παράδειγμα:

Για τα δικαιολογητικά που αντιστοιχούν στον αριθμό 7 *Πιστοποιητικά συμμόρφωσης με τα απαιτούμενα πρότυπα διασφάλισης ποιότητας ή πρότυπα περιβαλλοντικής διαχείρισης*, εφόσον ο υποψήφιος ΑΝΑΔΟΧΟΣ διαθέτει ISO 9001 και ISO 14001 τότε θα αναρτηθούν 2 αρχεία με περιγραφή:

Attiki_4_9_α και Attiki_4_9_β

ΠΑΡΑΡΤΗΜΑ 1

ΠΡΟΔΙΑΓΡΑΦΕΣ ΚΑΙ ΕΞΟΠΛΙΣΜΟΣ ΧΩΡΟΥ ΠΡΟΣΩΡΙΝΗΣ ΑΠΟΘΗΚΕΥΣΗΣ

A. Ελάχιστες Προδιαγραφές Χώρου Προσωρινής Αποθήκευσης και Εξοπλισμός :

- Μεταλλική περίφραξη βαρέως τύπου
- Γεφυροπλάστιγγα με δυνατότητα σύνδεσης στο σύστημα ζύγισης της Ecoelastika για την παρακολούθηση των εισερχομένων – εξερχομένων οχημάτων
- Οικίσκο εντός του οποίου θα φιλοξενείται ο μηχανολογικός εξοπλισμός της Ecoelastika για την παρακολούθηση των εισερχόμενων -εξερχόμενων φορτίων ελαστικών ΤΚΖ που ζυγίζονται στην γεφυροπλάστιγγα.
- Μηχανική Αρπάγη για την εκφόρτωση και φόρτωση των ελαστικών σε οχήματα
- 5 Μεταλλικά Container αποθήκευσης των ελαστικών τέλους κύκλου ζωής
- Κατάλληλος αριθμός ατόμων για την εκτέλεση των παραπάνω εργασιών προσωρινής αποθήκευσης και μεταφόρτωσης των ελαστικών ΤΚΖ.

B. Επιθυμητός εξοπλισμός:

Μηχάνημα δεματοποίησης.

ΠΑΡΑΡΤΗΜΑ 2
ΠΑΡΑΔΕΙΓΜΑ ΔΙΑΤΑΞΗΣ ΑΠΟΘΗΚΕΥΜΕΝΩΝ ΕΛΑΣΤΙΚΩΝ

Αποθηκευτική δυναμικότητα: 500 tn

Α' ΜΕΘΟΔΟΣ ΑΠΟΘΗΚΕΥΣΗΣ

Αποθήκευση σε 2 σειράδια ύψους 5 m και διαστάσεων βάσης 15 m x 50 m

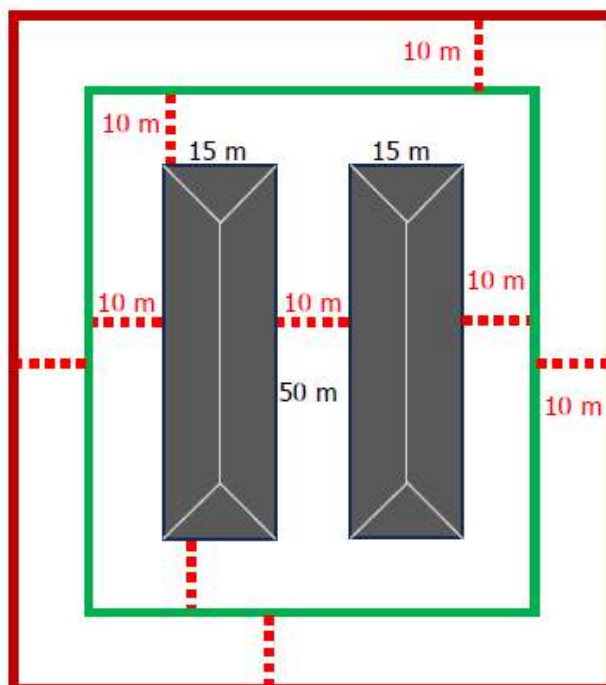

Απαιτούμενες διαστάσεις αποθηκευτικού χώρου (πράσινο πλαίσιο)

$$60 \text{ m} \times 70 \text{ m} = 4.200 \text{ m}^2$$

Πράσινο πλαίσιο: αποθηκευτικός χώρος με αποστάσεις ασφαλείας

Κόκκινο πλαίσιο: αποστάσεις ασφαλείας από καύσιμα

Αποθηκευτική δυναμικότητα: 500 tn

Β' ΜΕΘΟΔΟΣ ΑΠΟΘΗΚΕΥΣΗΣ

Αποθήκευση εντός τοιχίου ύψους 6 m και μήκους 51 m ($L = 45 \text{ m} + 6 \text{ m}$)

Ύψος σωρού αποθήκευσης 5 m και διαστάσεις βάσης 15 m x 45 m

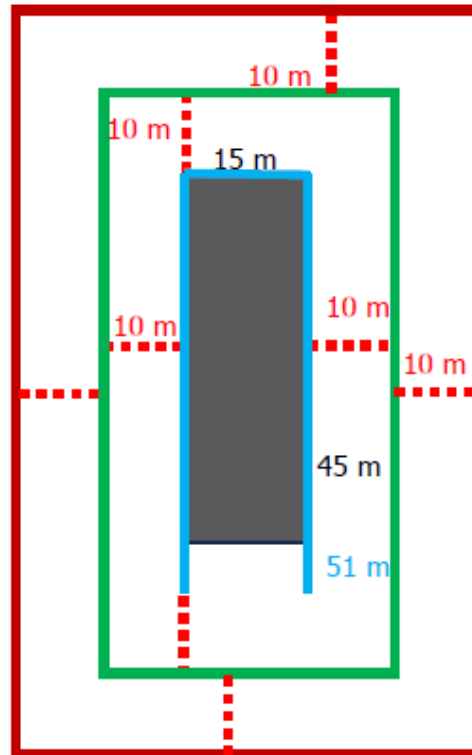

Απαιτούμενες διαστάσεις αποθηκευτικού χώρου (πράσινο πλαίσιο)

$$35 \text{ m} \times 71 \text{ m} = 2.485 \text{ m}^2$$

Πράσινο πλαίσιο: αποθηκευτικός χώρος με αποστάσεις ασφαλείας

Κόκκινο πλαίσιο: αποστάσεις ασφαλείας από καύσιμα

ΠΑΡΑΡΤΗΜΑ 3
ΣΧΕΔΙΟ ΣΥΜΒΑΣΗΣ ΣΥΝΕΡΓΑΣΙΑΣ

(ΣΥΝΔΕΣΜΟΣ)